

# NOUL RENAULT CLIO

E-TECH FULL HYBRID 160



DISPONIBIL ȘI ÎN VARIANTA PE BENZINĂ ȘI GPL

# IUBIRE REDEFINITĂ



**Cu designul său senzual, liniile expresive și stilul inovator, noul Renault Clio full hybrid E-Tech transmite pasiune și energie latină. Motorul full hybrid E-Tech de 160 CP, cu autoîncărcare, împreună cu cele 29 de sisteme avansate de asistență pentru șofer<sup>(1)</sup>, oferă performanță și un nivel ridicat de confort și control. Interiorul modernizat, interfața multimedia openR link cu Google integrat<sup>(2)(3)</sup> și accesul la peste 100 de aplicații<sup>(4)(5)</sup> completează o experiență premium, conectată și intuitivă.**

**motor full hybrid  
160 CP fără  
încărcare la priză**

**autonomie de  
până la 1.000  
km<sup>(6)</sup>**

**volum al  
portbagajului de  
până la 391 L<sup>(7)</sup>**

**sistem openR link  
cu servicii Google  
la bord<sup>(2)(3)</sup>  
și peste 100 de  
aplicații<sup>(4)(5)</sup>**

**sistem audio  
Harman  
Kardon®  
de înaltă  
fidelitate**

**29 de sisteme  
avansate de  
asistență  
pentru șofer<sup>(1)(2)</sup>**

(1) asistentul pentru conducerea ecologică anticipativă va fi disponibil pe parcursul anului 2026. (2) în funcție de versiune. (3) Serviciile conectate My Renault, Google Maps și Google Assistant sunt oferite gratuit timp de 5 ani de la data livrării vehiculului. Google, Google Play, YouTube, Waze și alte mărci sunt mărci comerciale ale Google LLC. (4) în funcție de țară. (5) pentru a descărca aplicații din Google Play, este necesară conectarea unui cont Google la profilul din sistemul openR link. Pentru a utiliza aplicațiile descărcate din Google Play este nevoie de un pachet de date dedicat. Pachetul de servicii furnizat la achiziționarea vehiculului include un volum lunar de 2 GB de date pe o perioadă de 3 ani sau pe durata necesară verificării identității în aplicația My Renault. De asemenea, poți partaja conexiunea de internet a smartphone-ului cu vehiculul. (6) cu un rezervor de benzină plin conform datelor WLTP. (7) volum echivalent măsurat în conformitate cu standardul VDA (ISO 3832) de 327 dm<sup>3</sup>. Standardul VDA presupune măsurarea volumului total al portbagajului cu ajutorul unor obiecte cu formă și volum standardizate (200 mm x 100 mm x 50 mm = 1 dm<sup>3</sup>).

**MENIU INTERACTIV** 

**01. DESIGN**

**02. MULTIMEDIA**

**03. PLĂCEREA DE A CONDUCE**

**04. EXPERIENȚA LA BORD**

**05. SIGURANȚĂ**

**06. PERSONALIZARE**

# PERSONALITATE MAGNETICĂ



**Linile sunt reinventate, formele capătă expresie.**

**În avangarda noilor coduri de design Renault, caroseria reaprinde pasiunea. Grila radiatorului și farurile full LED conferă mașinii un look magnetic. Sinonimă cu sportivitatea, versiunea esprit Alpine, cu jantele Cosmic de 18", atrage toate privirile.**

**Descoperă noile emoții pe care le trezește culoarea roșu absolut.**

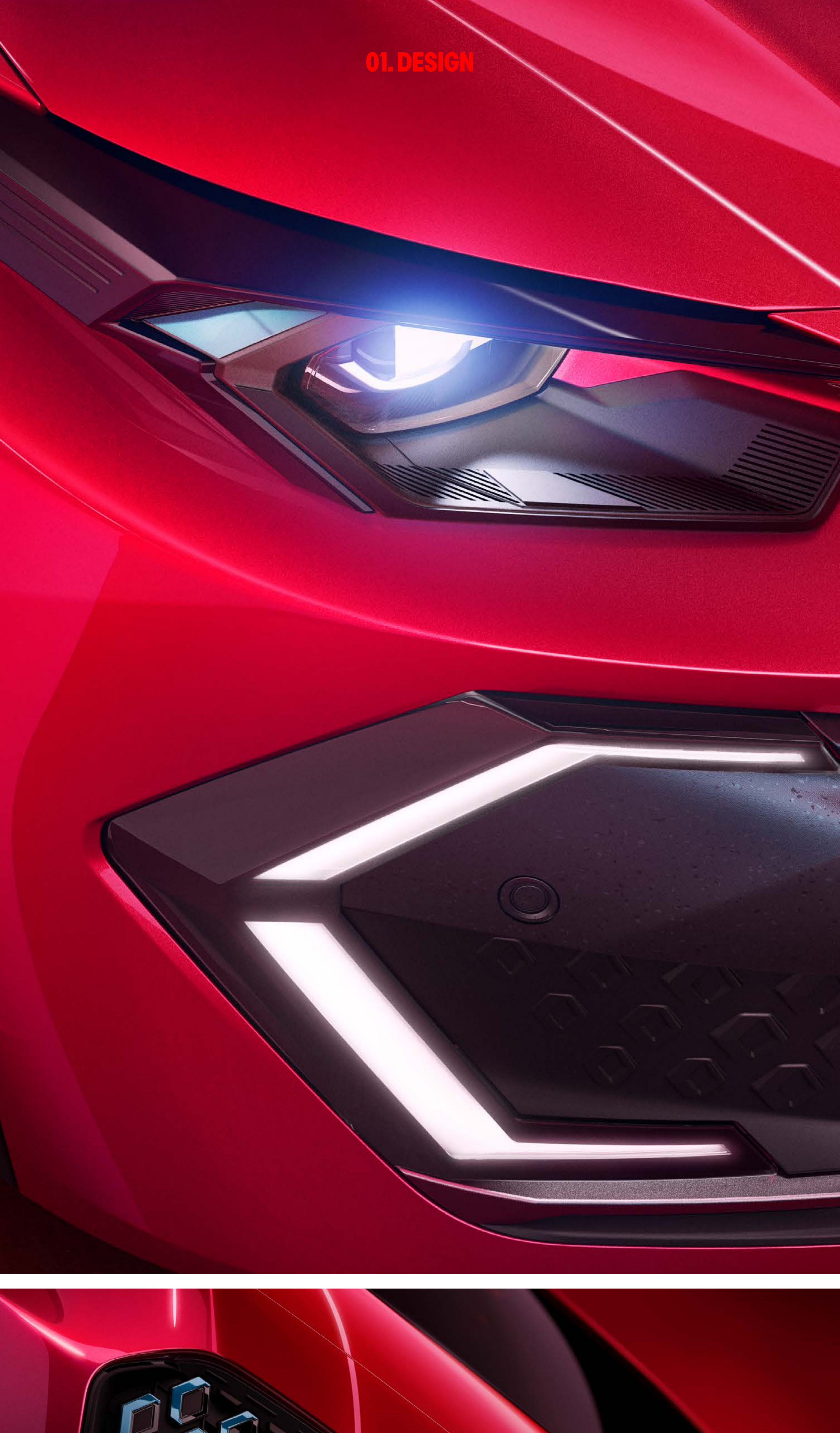

Grila radiatorului este decorată cu o gradație de forme diamantate, cu accente de albastru. Emblema Renault, cu finisaj cromat închis, este poziționată în centrul grilei. Farurile se desprind de linia caroseriei și se extind lateral, iar luminile de zi distinctive au forma unui semi-diamant.



Versiunea esprit Alpine reflectă aspectul dinamic și îndrăzneț al modelului. Jantele Cosmic de 18", printre cele mai mari din segmentul său, au un design structurat și geometric unic.



Profilul coupé, contururile elegante ale geamurilor și mânerele ușilor integrate în lunetă accentuează linia rafinată și incisivă a caroseriei.



Partea din spate curbată și sculptată se remarcă prin semnătura luminoasă cu efect 3D și emblema înclinată. Spoilerul aerodinamic desăvârșește linia plafonului.

[configurează și comandă →](#)

# PASIUNE LA INTERIOR



**Emoție și rafinament la bord, cu design și ergonomie atent gândite. Noul schimbător de viteze electronic<sup>(1)</sup>, amplasat în spatele volanului compact, sporește senzația de spațiu și accentuează caracterul sportiv. Două ecrane openR de 10" oferă o interfață intuitivă și imersivă. Pentru un plus de dinamism în timpul conducerii, volanul este echipat cu padele<sup>(2)</sup>.**



Plaușa de bord, finisată în material textil închis la culoare<sup>(3)</sup> sau Alcantara<sup>(4)</sup>, se prelungeste elegant până la uși.. La fiecare capăt al planșei de bord, un element decorativ unic creează un efect spectral titanium. Inserțiile LED ascunse în panourile ușilor și pe planșa de bord permit personalizarea luminii ambientale.

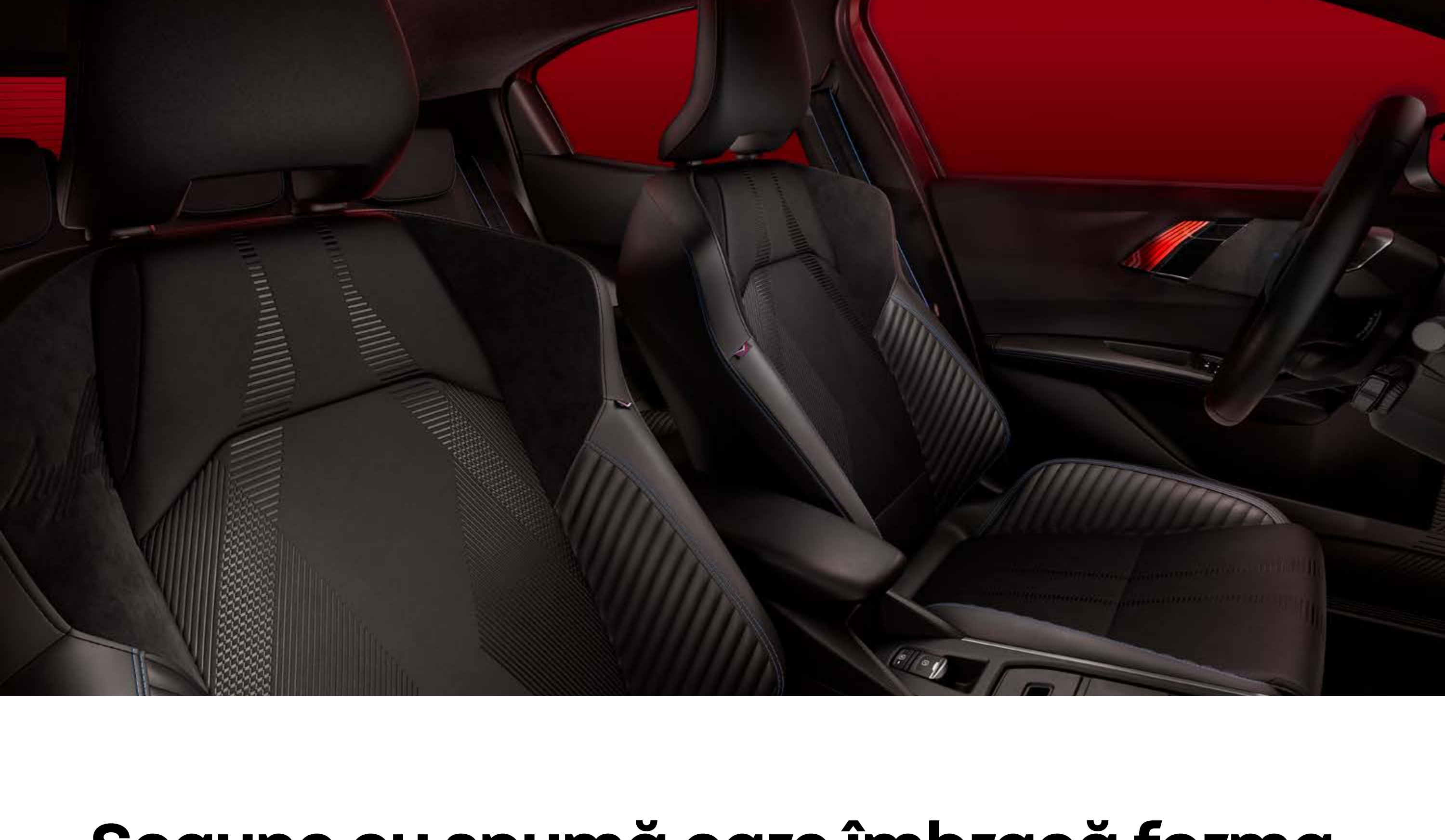

Scaune cu spumă care îmbracă forma corpului, oferind suport lateral întărit.. Tapiteria<sup>(5)</sup> este accentuată de modelul 3D, care creează un efect vibrant.



Versiunea esprit Alpine are un aer sportiv rafinat, cu tapiterie decorată cu legendara literă A. Scaunele prezintă o emblemă unică, iar volanul este animat de cusăturile în trei culori.

(1) în funcție de versiune. (2) în funcție de versiune, cu motoarele pe benzină și GPL cu transmisie automată. (3) pentru versiunea techno. (4) pentru versiunea esprit Alpine. (5) confecționată din material textil 100% reciclat pentru versiunile techno și esprit Alpine.

[configurează și comandă →](#)

# SISTEMUL MULTIMEDIA OPENR LINK



**Navigare și explorare, muzică și podcasturi, divertisment și știri – pătrunde într-o lume conectată. Intuitiv și actualizat în permanență, sistemul multimedia openR link cu Google integrat<sup>(1)(2)</sup> asigură călătorii relaxate și plăcute.**



## Drumuri închise, schimbarea sensului de circulație, zone de drum în lucru... Alege întotdeauna cel mai bun traseu cu ajutorul Google Maps<sup>(3)</sup>.

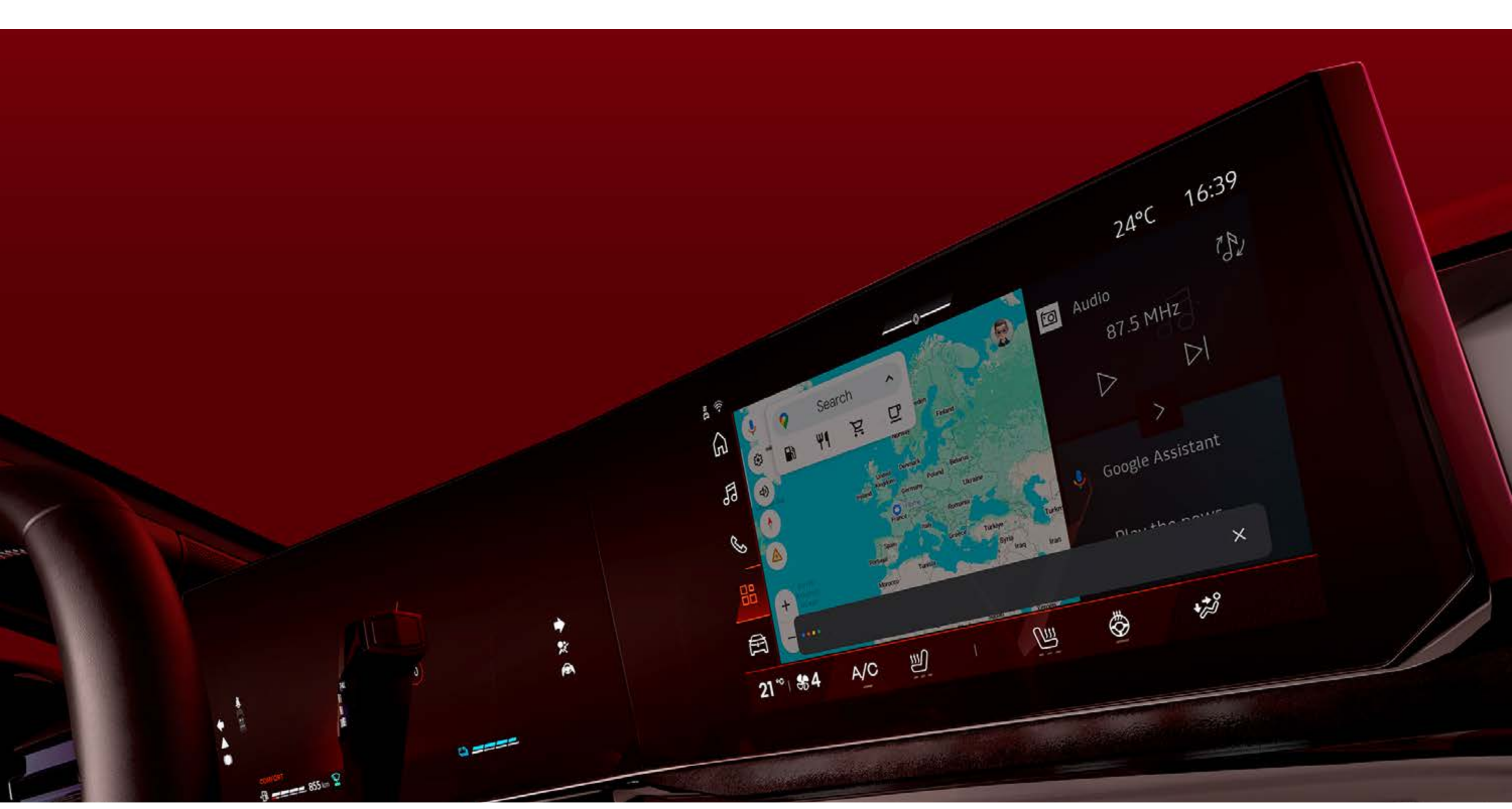

## Comandă vocală: rostește „Hey Google...” și planifică-ți călătoriile, reglează temperatura, schimbă modul de conducere. Asistentul vocal<sup>(2)</sup> este gata să-ți asculte comanda.



## Cu peste 100 de aplicații<sup>(3)(4)</sup> inclusiv Prime Video, Waze, Nextory, Radioplayer for Renault, SongPop for Renault, Amazon Music, beneficiezi de conținut exclusivist ce poate fi descărcat din Google Play<sup>(3)</sup>.



**Prime Video** este o aplicație de redare în flux care aduce numeroase povești din întreaga lume pe ecranul din vehicul. De la producțiile originale exclusiviste Amazon până la cele mai în vogă producții globale, cu Prime Video vizionezi tot ce-ți place, oricând dorești.

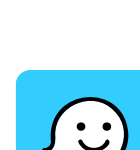

**Waze** este o aplicație de navigație bazată pe o comunitate care partajează informații în timp real. Waze îți oferă mai multă liniște.



Descoperă **Nextory**, aplicația supremă pentru pasiunea de lectură. Bucură-te de cărți audio, cărți în format electronic, ziare și reviste etc. Fie că îți plac romanele de dragoste palpitante sau romanele pline de suspans incitante sau doar cauză articole de presă interesante, Nextory îți pune la dispoziție conținutul preferat.



**Kabriol** este primul ghid turistic audio pentru copii. Include sute de povești și informații despre regiunile străbătute pentru a le umple timpul de călătorie.



Gata de joc? Te așteaptă teste, ghicitori și provocări! Cu Renault și **Les Incollables**, călătoriile sunt un moment de bucurie pentru întreaga familie.



**Sybel** este o platformă unică unde poți găsi podcasturile preferate și descoperi creații originale în exclusivitate, cărți audio, documentare inedite etc.

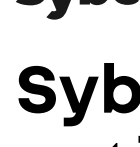

Ascultă cele mai noi știri din sport la bordul vehiculului cu aplicația **L'Équipe for Renault**.



Descoperă poveștile locurilor străbătute cu bulele sonore geolocalizate din aplicația **Karacal**. Transformă fiecare călătorie într-o nouă aventură.

(1) în funcție de versiune. (2) Serviciile conectate My Renault, Google Maps și Google Assistant sunt oferite gratuit timp de 5 ani de la data livrării vehiculului. Google, Google Play, YouTube, Waze și alte mărci sunt mărci comerciale ale Google LLC. (3) pentru a descărca aplicații din Google Play, este necesară conectarea unui cont Google la profilul din sistemul openR link. Pentru a utiliza aplicațiile descărcate din Google Play este nevoie de un pachet de date dedicat. Pachetul de servicii furnizat la achiziționarea vehiculului include un volum lunar de 2 GB de date pe o perioadă de 3 ani sau pe durata contractului de închiriere a vehiculului încheiat cu Mobilize Financial Services; pentru a-l activa, este necesară verificarea identității în aplicația My Renault. De asemenea, poți partaja conexiunea de internet a smartphone-ului cu vehiculul. (4) în funcție de țară.

configurează și comandă →

# IMERSIUNE TEHNOLOGICĂ

A high-angle, close-up photograph of a car's interior. The dashboard and upper door panels are a vibrant red, while the rest of the interior is black. The seats are black leather with vertical ribbed stitching. The steering wheel is black with a silver logo in the center. The instrument cluster is visible on the right, showing a digital display with the number '45'. The overall lighting is dramatic, highlighting the textures and colors of the materials.

**Tehnologiile de ultimă generație amplifică experiența senzorială la bordul vehiculului. Cu sistemul audio Harman Kardon® de înaltă fidelitate, lasă-te învăluit de o ambianță acustică rafinată și alege modul de conducere preferat prin intermediul sistemului multi-sense.**

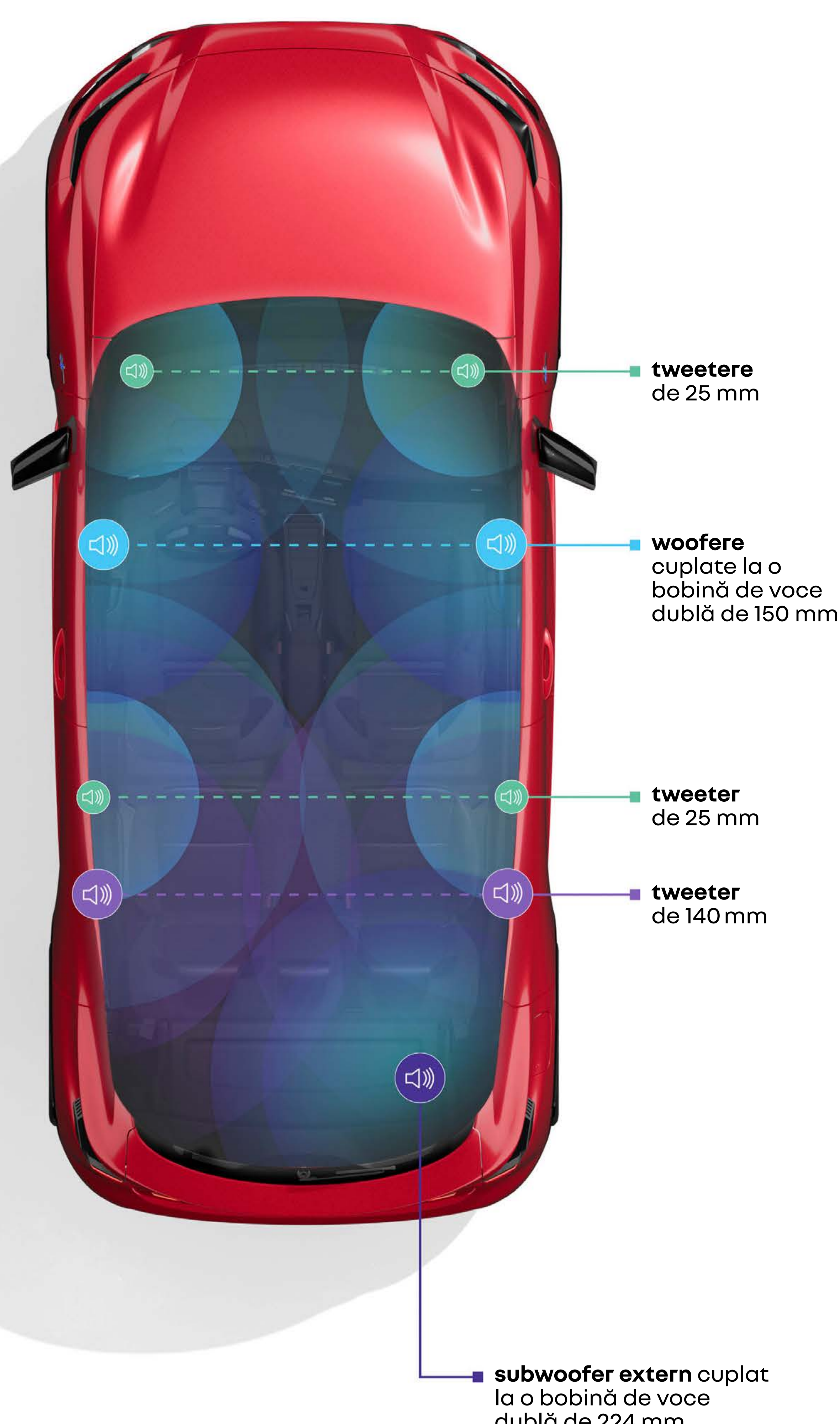

**Trăiește o experiență acustică intensă. Repartizarea optimă a celor până la 9 difuzoare<sup>(1)</sup> ale sistemului Harman Kardon® de înaltă fidelitate de 410 W permite fiecărui pasager să se bucure de o calitate excepțională a sunetului.**



**O secvență muzicală realizată de Jean-Michel Jarre, însoțită de o animație vizuală pe tabloul de bord, întâmpină șoferul și ceilalți pasageri la urcarea în vehicul. Și pentru a amplifica experiența senzorială în timpul călătoriilor, bucură-te de cele 5 moduri audio interioare exclusiviste. La exterior, un sunet specific avertizează pietonii în legătură cu prezența vehiculului la viteze mai mici de 30 km/h<sup>(1)</sup>.**

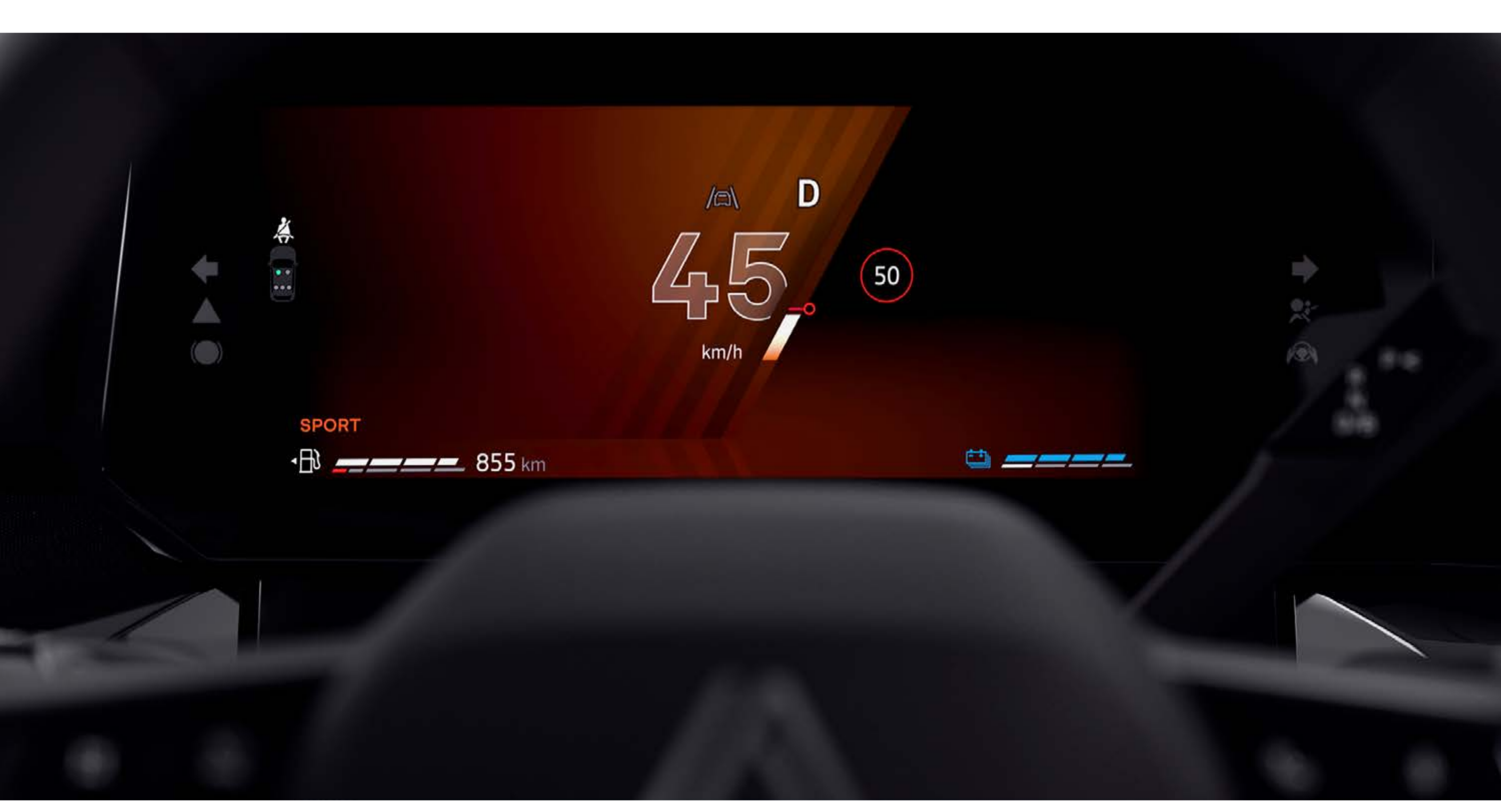

**Condu în stilul tău preferat cu cele 4 moduri oferite de sistemul multi-sense. Modul Smart selectează automat modul cel mai potrivit în funcție de comportamentul tău la volan. Fiecare mod ajustează răspunsul motorului și al direcției și oferă diferite secvențe de iluminare ambientală prin intermediul inserțiilor LED integrate în panourile ușilor din față și planșa de bord. 8 culori, 48 de combinații, pentru călătorii pline de culoare.**



**Amplasat în spațiul de depozitare central, încărcătorul prin inducție începe să îți încarce wireless smartphone-ul imediat ce îl așezi pe suport.**

(1) în funcție de versiune.

[configurează și comandă →](#)

# TREI MOTORIZĂRI



**E-TECH FULL HYBRID  
160**

**ECO-G 120  
(GPL)**

**BENZINĂ TCe  
115**

**Asigurând o accelerare instantanee și o plăcere sporită în timpul conducerii, diferitele motoare disponibile pentru modelul Renault Clio sunt mai puternice ca niciodată, păstrându-și în același timp calitățile pentru a se adapta oricărui stil de conducere.**



## motor E-TECH **FULL HYBRID**

motor de 160 CP  
**full hybrid**  
self-charging

până la  
**1.000 km**  
autonomie<sup>(1)</sup>

până la  
**80%**  
din timpul de deplasare  
în modul electric<sup>(2)(3)</sup>

până la  
**105 km/h**  
în modul electric<sup>(3)</sup>

de la  
**3,9 L/100 km**  
consum de carburant<sup>(4)</sup>

de la  
**89 g/km**  
emisii de CO<sub>2</sub> <sup>(4)</sup>

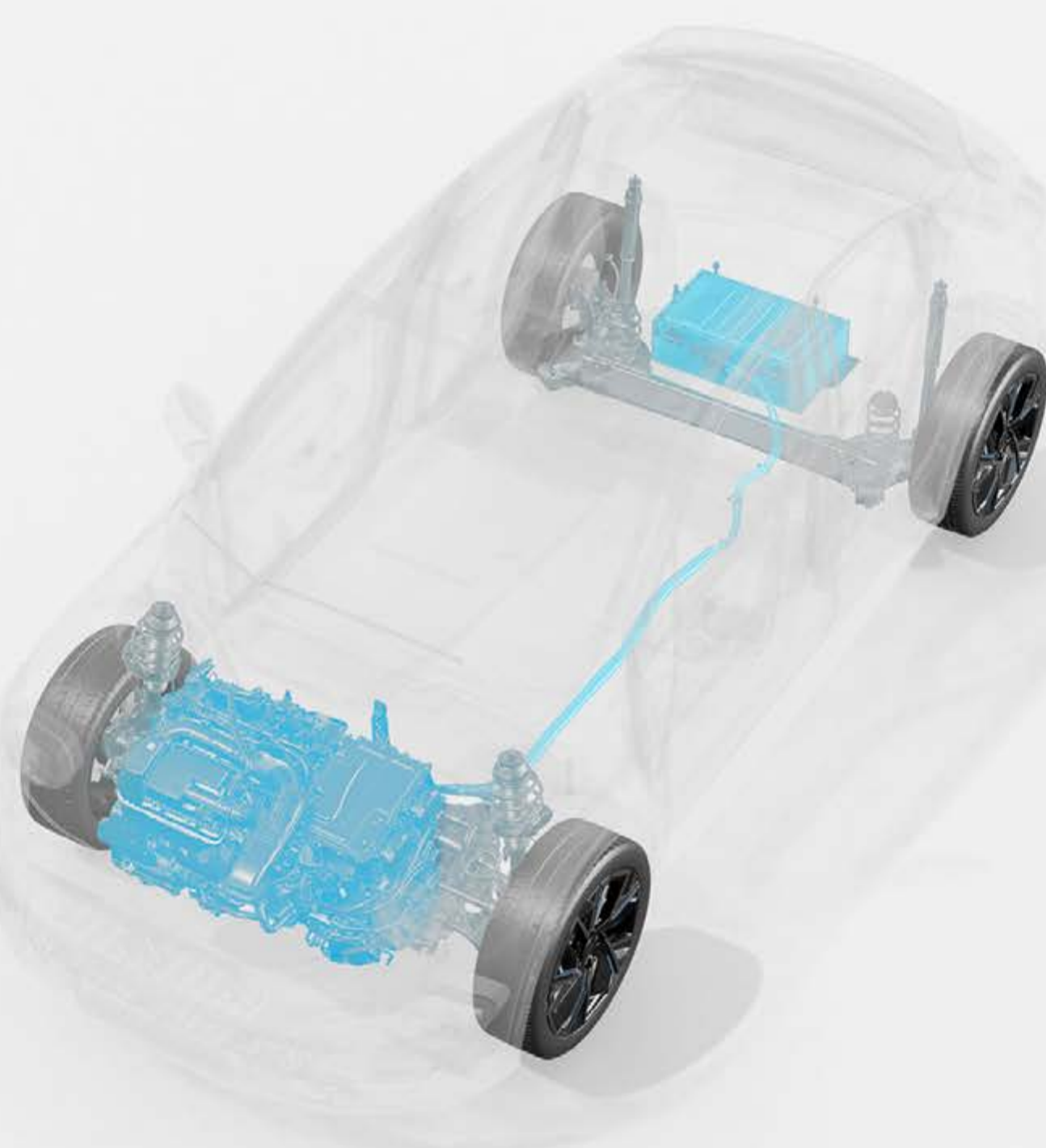

**În zonele urbane și periurbane, deplasarea în modul electric permite reducerea consumului de carburant cu până la 40%<sup>(5)</sup>. Modul B permite ajustarea nivelului de frânare regenerativă, iar bateria se reîncarcă în fazele de decelerare și frânare, fără a necesita conectarea vehiculului la priză.**

(1) autonomie de până la 1.000 km cu rezervorul de benzină plin, conform datelor WLTP. (2) până la 80% din conducerea în zonele urbane și periurbane în modul complet electric. (3) în funcție de nivelul de încărcare a bateriei și stilul de conducere / Sursă internă Renault 2023. (4) consum de carburant între 3,9 și 4,2 L/100 km și emisii între 89 și 93 g de CO<sub>2</sub>/km, valori certificate în funcție de versiune / conform datelor WLTP / sursă: UTAC / martie 2025. (5) pentru un motor full hybrid E-Tech comparativ cu un motor mild hybrid auto, conform protocolului WLTP City / sursă: UTAC & IDIADA / septembrie 2022.



## Eco-G 120 (GPL)

Cu motorul Eco-G 120 (GPL) ce folosește benzină și GPL și o transmisie automată, beneficiazi de o autonomie de peste 1.450 km<sup>(3)</sup>. Astfel, costurile pentru carburant sunt reduse cu până la 50%<sup>(1)(3)</sup>, iar nivelul emisiilor de CO<sub>2</sub> scade cu 10%<sup>(2)(3)</sup>.

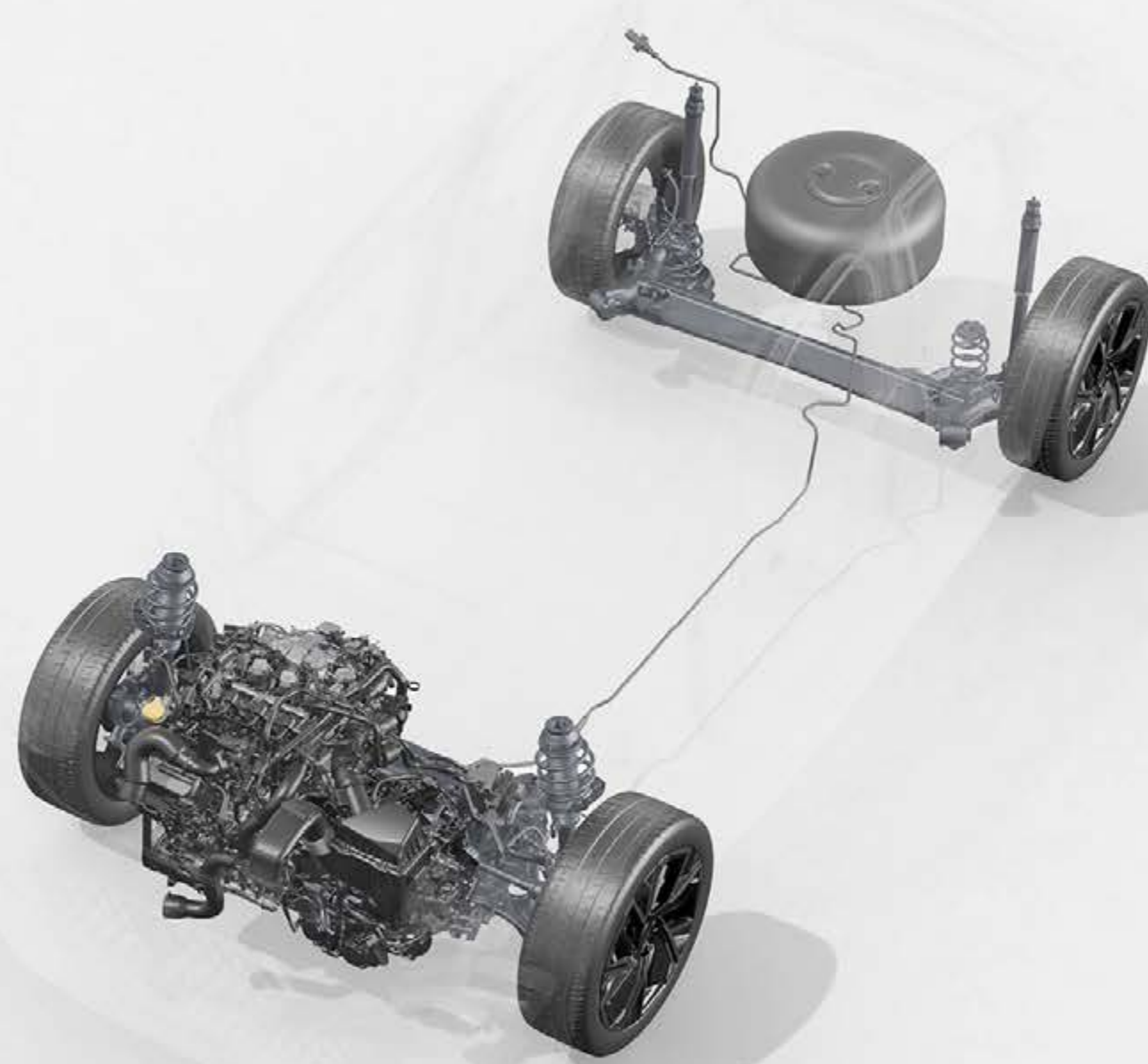

Versiunea Renault Clio echipată cu motorul Eco-G dispune de 2 rezervoare. La pornire, motorul funcționează doar pe benzină. De îndată ce motorul atinge o temperatură suficientă, poți comuta de la benzină la GPL.

(1) comparativ cu valoarea unui rezervor plin. (2) comparativ cu un vehicul echivalent pe benzină, pe baza emisiilor de CO<sub>2</sub> certificate conform WLTP în timpul conducerii. (3) valori în curs de omologare (autonomie, consum, emisii)

[configurează și comandă →](#)

# CONFORT LA SUPERLATIV



**Un vehicul de oraș versatil care pune accent pe confort, Renault Clio full hybrid E-Tech poate transporta până la 5 persoane. Pasagerii de pe locurile din spate beneficiază de un spațiu pentru picioare de 14 cm.**

## 04. EXPERIENȚĂ LA BORD



**Spațiu generos în ciuda dimensiunilor compacte, cu un volum al portbagajului de 391 L<sup>(1)(2)</sup> și compartimente de depozitare cu un volum total de 24 L<sup>(1)</sup>.**

(1) în funcție de versiune. (2) volum echivalent măsurat în conformitate cu standardul VDA (ISO 3832) de 327 dm<sup>3</sup>. Standardul VDA presupune măsurarea volumului total al portbagajului cu ajutorul unor obiecte cu formă și volum standardizate (200 mm x 100 mm x 50 mm = 1 dm<sup>3</sup>).

[configurează și comandă →](#)

# DETECTARE, INFORMARE, GHIDARE



„Safety score” îți evaluează capacitatea de a conduce în siguranță, analizând datele legate de viteză, traiectorie și distanța de siguranță transmisă în timpul deplasării. Noua funcție de monitorizare a atenției șoferului completează informațiile luate în considerare. La finalul fiecărei călătorii, afișează scorul, de la 0 la 100, pentru a te ajuta să-ți îmbunătățești stilul de conducere. Iar prin intermediul „indicatorului de siguranță” integrat în tabloul de bord sub forma unui widget, primești sfaturi practice legate de conducere.

„Safety coach” te ajută să-ți îmbunătățești stilul de conducere utilizând scorul oferit de Safety score și te informează în timp real cu privire la potențialele riscuri de pe traseu, pe baza datelor legate de mediul înconjurător.



# 29 de sisteme avansate de asistență pentru șofer<sup>(1)</sup>



### active driver assist

Sistemul reglează în mod automat viteza, păstrează distanța de siguranță față de vehiculul din față și centerază vehiculul Clio pe banda de rulare. În trafic aglomerat, modul Stop & Go gestionează automat oprirea și repornirea vehiculului pentru o rulare lină, fără efort.



### cameră 3D cu vizualizare la 360°

Sistemul folosește patru camere pentru a afișa în timp real zona din jurul vehiculului Clio pe ecranul central. Rezultatul: o imagine completă la 360° care te ajută să identifice obstacolele pe care nu le poți vedea din habitacul, facilitând manevrarea și parcarea vehiculului. Detectare față cu corectarea de urgență a traiectoriei

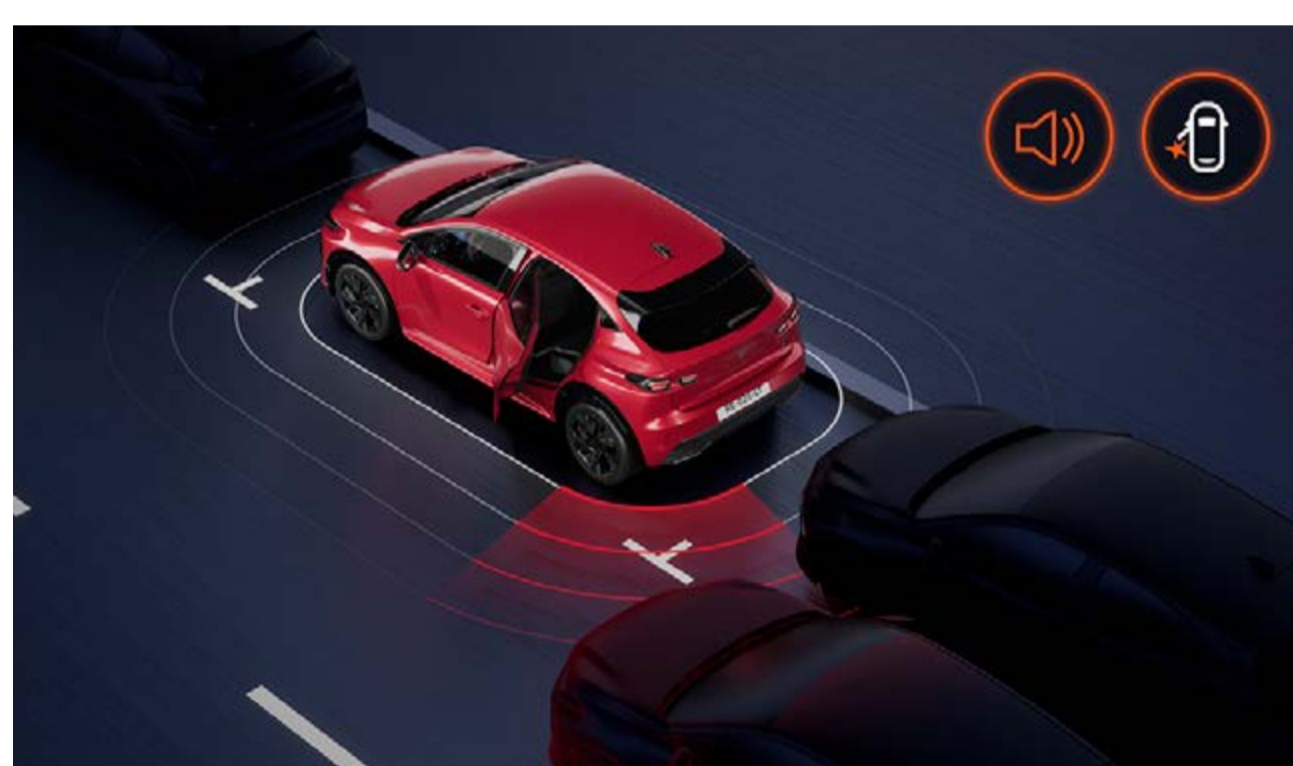

### alertă ieșire în siguranță a ocupanților din vehicul

Pentru a asigura deschiderea în siguranță a ușii de către șofer sau pasager atunci când vehiculul este oprit, sistemul emite o alertă vizuală și sonoră în cazul apariției bruște a unui alt vehicul pe carosabil.



### sistem de frânare automată de urgență în marșarier

Sistemul detectează obstacole în partea din spate și oprește automat vehiculul în cazul unui pericol.

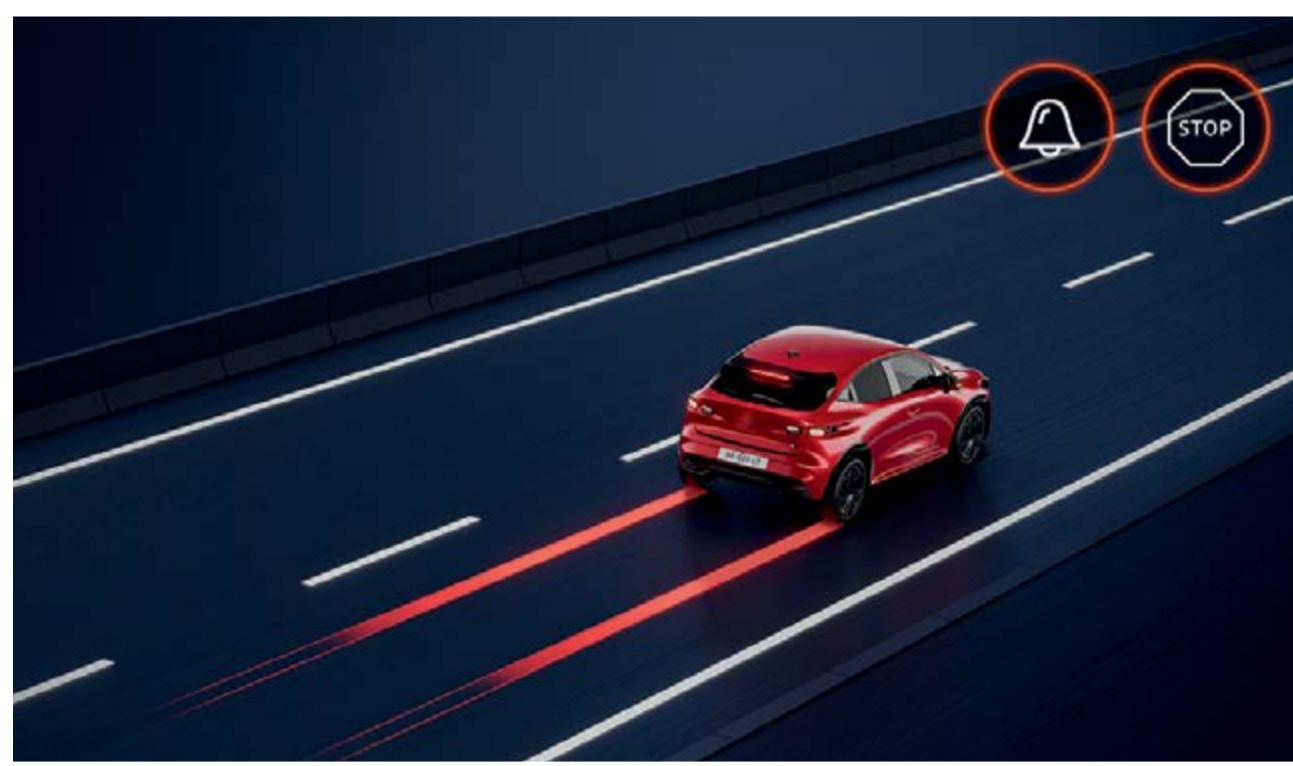

### asistență la frânarea de urgență

Sistemul funcționează în combinație cu active driver assist pentru a încetini vehiculul până la oprirea pe banda sa (dacă este posibil) în cazul în care nu detectează nicio acțiune asupra volanului din partea șoferului (măinile nu sunt detectate pe volan)



### sistem avansat de monitorizare a atenției șoferului

Renault Clio monitorizează semnele de oboseală sau de distragere a atenției șoferului folosind o cameră interioară. Dacă nivelul de atenție a șoferului scade, sistemul emite o alertă pentru a-l determina să facă o pauză și a spori astfel nivel de siguranță.

### sisteme de asistență la parcare

- sistem de asistență la parcare cu spatele
- sistem de asistență la parcare cu față
- senzori de parcare laterali
- avertizare la ieșirea din locul de parcare cu spatele
- cameră digitală pentru marșarier
- cameră 3D cu vizualizare la 360°
- parcare automată

### sisteme de asistență la parcare

- active driver assist
- alertă privind distanța de siguranță
- sistem de asistență la pornirea din rampă
- asistent pentru conducerea ecologică anticipativă<sup>(1)</sup>
- activare automată a fazei lungi
- conducere hibridă anticipativă
- limitator de viteză
- tempomat adaptiv
- tempomat inteligent adaptiv

### sisteme de siguranță

- alertă ieșire în siguranță a ocupanților din vehicul
- avertizare privind părăsirea benzii de circulație
- sistem de avertizare pentru unghiul mort
- sistem pentru frânare de urgență
- asistență pentru menținerea pe banda de circulație
- detectare față cu corectarea de urgență a traiectoriei
- detectare spate cu corectarea de urgență a traiectoriei
- sistem de frânare automată de urgență în marșarier
- frânare automată de urgență
- frânare automată de urgență în intersecții
- recunoașterea indicatoarelor rutiere
- recunoașterea indicatoarelor rutiere cu alertă pentru depășirea vitezei
- sistem de monitorizare a atenției șoferului

(1) asistentul pentru conducerea ecologică anticipativă va fi disponibil în 2026.

[configurează și comandă →](#)

## 06. PERSONALIZARE

# culori



**Roșu Absolut (mp)**



**Verde Absolut<sup>(1)</sup> (mp)**



**Gri Schist (mp)**



**Alb Glaciar (co)**



**Gri Rafale (mp)**



**Albastru Iron (mp)**



**Negru (mp)**

co: vopsea nemetalizată  
mp: vopsea metalizată

(1) în funcție de versiune.  
imaginile sunt cu titlu de prezentare.

**configurează și comandă →**

## 06. PERSONALIZARE

# evolution



- tablou de bord digital color 7" personalizabil și openR link 10,1": sistem multimedia cu radio integrat, compatibil cu Android Auto™ și Apple CarPlay®
- 4 difuzoare, Bluetooth®
- microfon dublu pentru conversații telefonice



scaune față cu tapiterie mixtă din material textil 100% reciclat și material textil gri „mottled” în relief parțial reciclat, având cusături turcoaz



jante Synchro de 16" cu capace în două culori

Android Auto™ este o marcă comercială a Google Inc. Apple CarPlay® este o marcă comercială a Apple Inc.

## 06. PERSONALIZARE

# techno



- tablou de bord digital color 10" personalizabil și openR link 10,1": sistem multimedia cu servicii Google la bord (Google Maps, Google Assistant, Google Play), compatibil cu Android Auto™ și Apple CarPlay®
- sistem audio cu 6 difuzoare, Bluetooth®



scaune față cu tapiterie mixtă din material textil rafinat și material textil jacquard satin în relief negru, reciclat în proporție de 100%, TEP, cusături roșii



jante Rythmic de 18" din aliaj diamond-cut negre

Android Auto™ este o marcă comercială a Google Inc. Apple CarPlay® este o marcă comercială a Apple Inc.

## 06. PERSONALIZARE

# esprit Alpine



încărcător prin inducție pentru smartphone integrat în compartimentul de depozitare al consolei centrale față (verifică compatibilitatea smartphone-ului)



scaune față pentru versiunea esprit Alpine cu emblema Alpine și suporturi laterale îmbunătățite, material textil negru 100% reciclat și TEP, Alcantara®, cusături albastre



jante Cosmic de 18" din aliaj diamond-cut cu lac fumuriu

[configurează și comandă →](#)

## accesorii



### extensii aripi și protecții inferioare uși

Pentru un aspect și mai sportiv, spoilerul portbagajului și protecțiile inferioare ale ușilor accentuează liniile îndrăznețe ale modelului Renault Clio.



### praguri iluminate pentru ușile din față și covorașe premium din material textil

Cu un finisaj modern și emblema Clio retroiluminată, pragurile ușilor emit o lumină albă la deschiderea acestora, atât ziua, cât și noaptea. Covorașele premium din material textil, cu tiv și broderie negre îi conferă habitaculului un aspect deosebit, accentuându-i caracterul practic.



### suport pentru schiuri pe barele de plafon și pachet aero cargo box™ Renault pe cârligul de remorcare

Gata cu compromisiurile atunci când vine vorba de hobby-urile tale: acum poți depozita până la 6 perechi de schiuri pe barele de plafon sau poți crește volumul de încărcare cu până la 310 L cu pachetul aero cargo box™ Renault montat pe cârligul de remorcare.



### tăviță de portbagaj reversibilă

Fabricată din cauciuc sau material textil, tăviță de portbagaj reversibilă este potrivită pentru toate tipurile de utilizare și asigură o protecție eficientă a mochetei portbagajului împotriva obiectelor transportate zilnic.



### sistem de fixare, suport pe tetieră și umeraș YouClip

Sistemul inovator YouClip transformă în mod inteligent tetiera scaunului din față prin atașarea suportului YouClip cu puncte de fixare. Aici pot fi agățate o gamă largă de accesorii YouClip, cum ar fi un umeraș, un suport pentru tabletă multimedia sau un suport pentru băuturi.

[configurează și comandă →](#)

## 06. PERSONALIZARE

# motorizări

E-Tech full hybrid 160	TCe 115	TCe 115 EDC
<b>tip motor</b>		
cu aspirație naturală și injecție directă	electric	turbo injecție directă
<b>energie</b>		
benzină fără plumb (E10) + full hybrid	benzină fără plumb	benzină fără plumb
<b>putere maximă (CP)/turație (rpm)</b>		
160/5.500	115 / 4.350 - 5.500	115 / 4.350 - 5.500
<b>cuplu maxim (Nm)/turație (rpm)</b>		
172/3.000	205+50	190/1.750 - 4.000 rpm
<b>cutie de viteze</b>		
automată E-Tech multimodală	manuală 6 trepte	automată cu dublu ambreiaj 6 trepte
<b>masă proprie (kg)</b>		
1.271	1.155	1.178

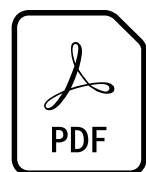

**descarcă fișa tehnică  
în format PDF**

## 06. PERSONALIZARE

# dimensiuni și volume

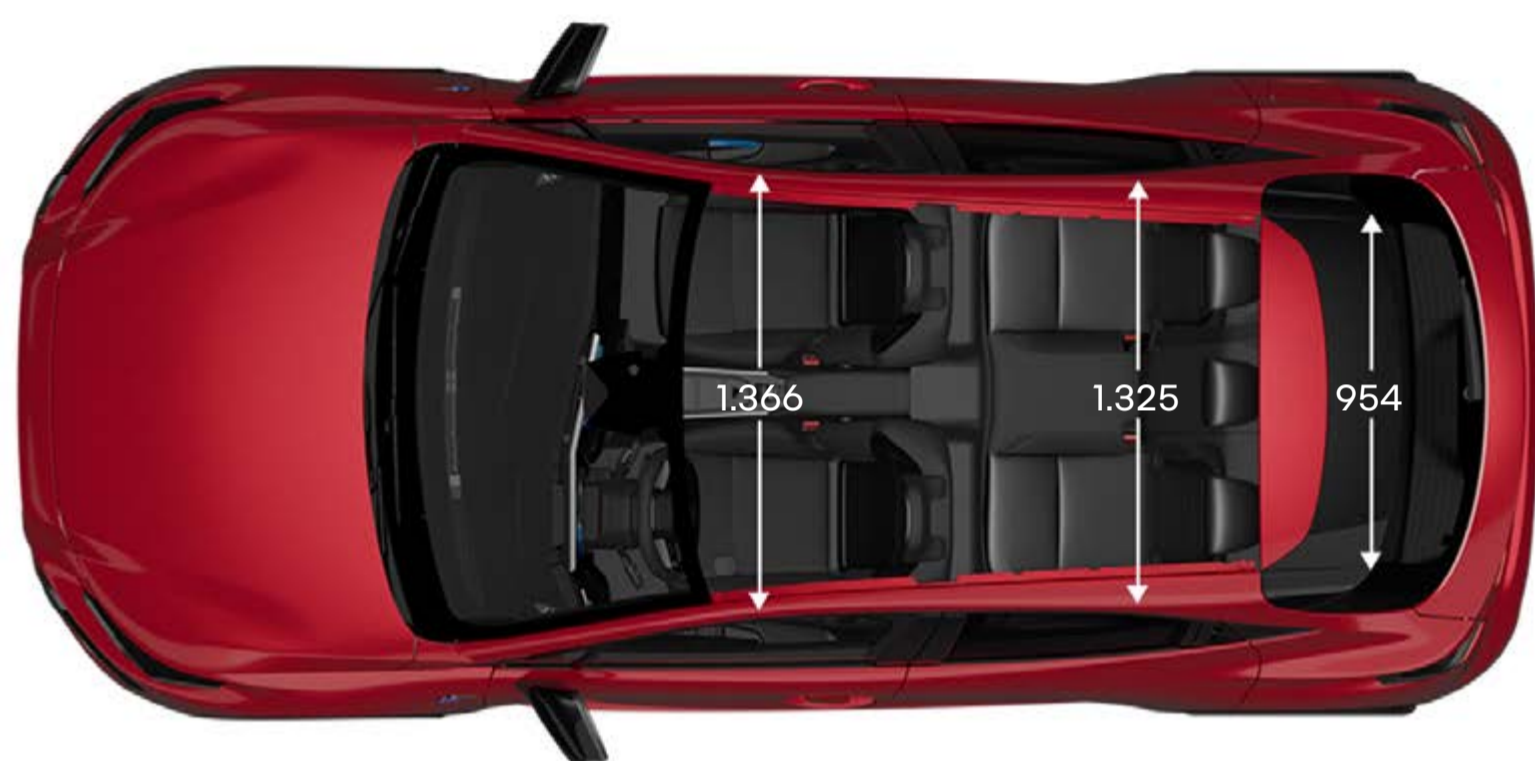
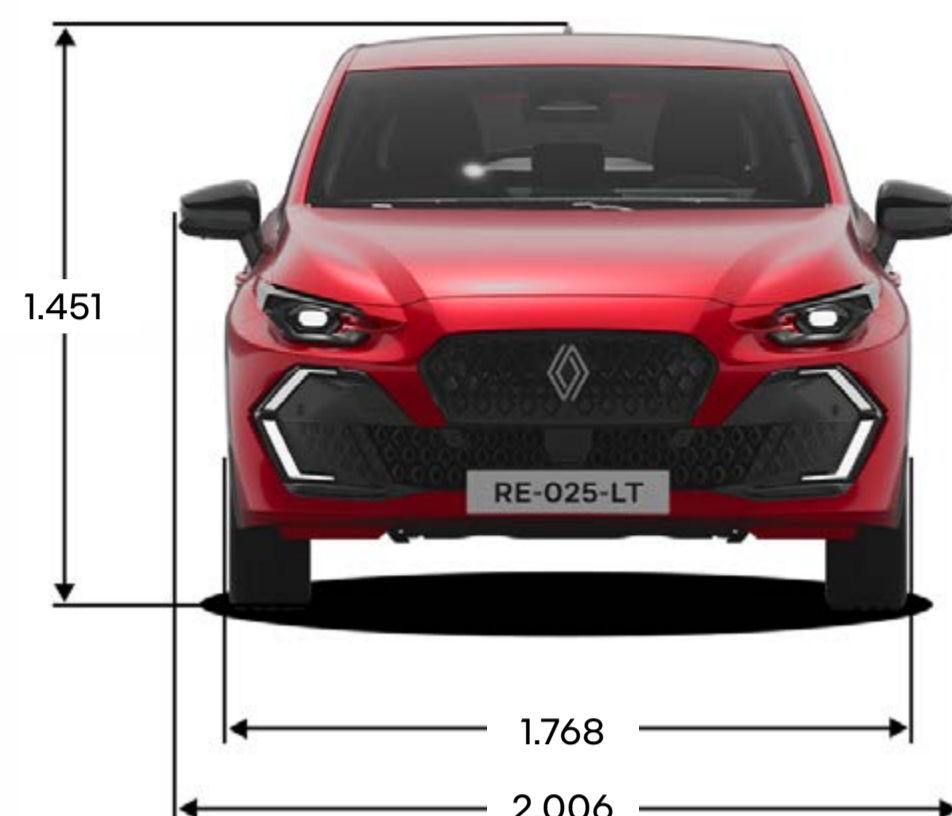
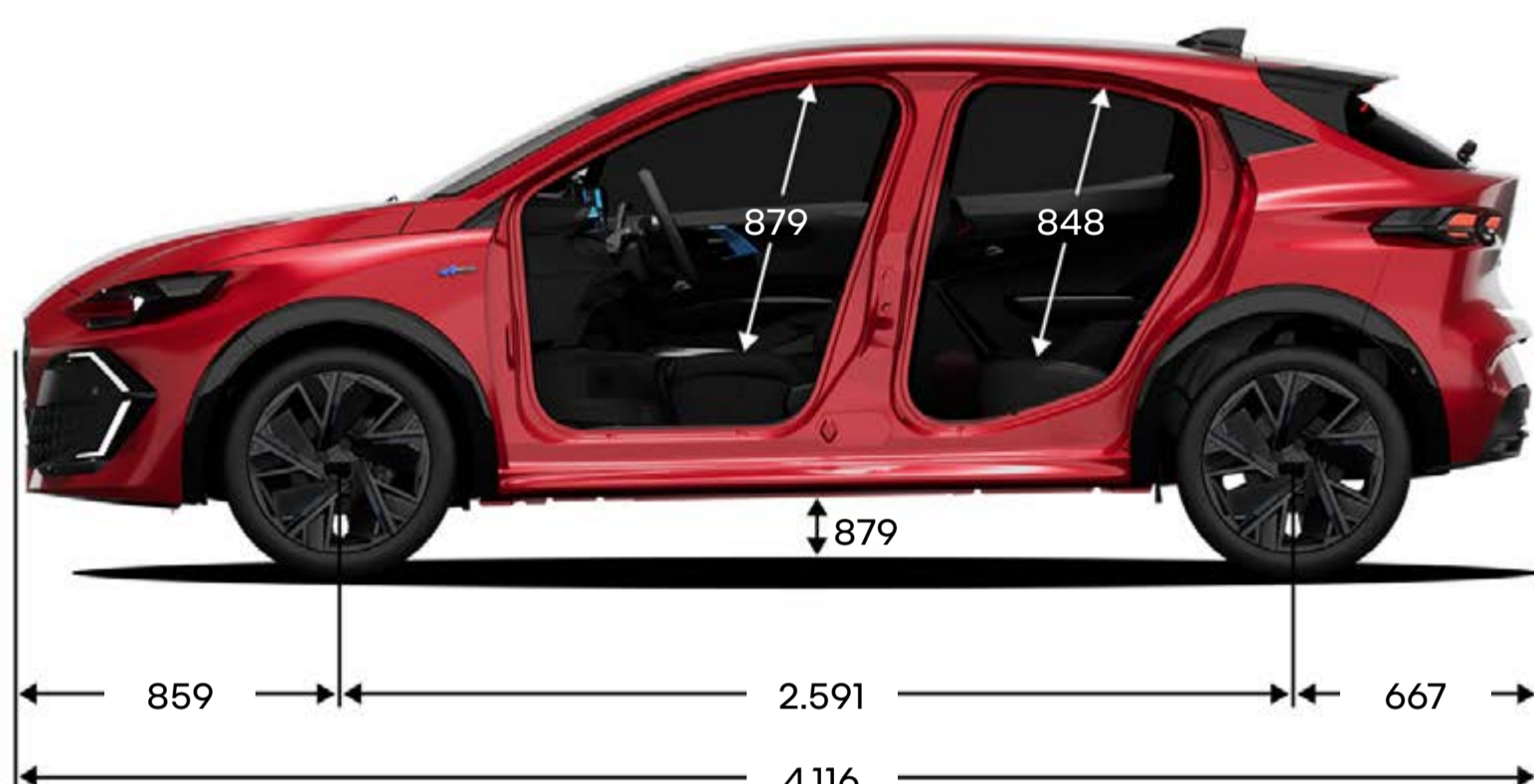

dimensiuni și volume portbagaj / compartimente de depozitare	E-Tech	ICE
volum max. portbagaj, inclusiv kit de umflare pneuri (L)	309	391
volum max. portbagaj cu bancheta spate rabatată, inclusiv kit de umflare pneuri (L)	1.094	1.176
lungime de încărcare cu spătarele scaunelor din spate și scaunul pasagerului rabatate (mm)	1.458	1.470
compartimente de depozitare în habitacul (L)	până la 24 <sup>(1)</sup>	

(1) în funcție de versiune.  
dimensiuni în mm

volum echivalent măsurat în conformitate cu standardul VDA (ISO 3832) de 327 dm<sup>3</sup>. Standardul VDA presupune măsurarea volumului total al portbagajului cu ajutorul unor obiecte cu formă și volum standardizate (200 mm x 100 mm x 50 mm = 1 dm<sup>3</sup>).

[configurează și comandă →](#)

**„Human First” este un program complex de siguranță dezvoltat de Renault în colaborare cu cercetători, experți și pompieri.**

**Întrucât siguranța rutieră îi privește pe toți participanții la trafic, fie pietoni, bicicliști sau șoferi, programul „Human First” dezvoltat de Renault are următoarele obiective:**

- 1. prevenirea accidentelor prin dezvoltarea de echipamente de siguranță și sisteme avansate de asistență pentru șofer și de siguranță**  
până la 36 de sisteme avansate de asistență pentru șofer / peste 60 de sisteme de siguranță, până la 7 airbaguri, scaune pentru copii (Isofix), soluția Renault Fixe4sure / peste 2.000 de cereri depuse pentru obținerea de brevete legate de siguranță din 1970
- 2. gestionarea accidentelor utilizând inovații dezvoltate împreună cu pompierii**  
QR Rescue / Fireman Access / peste 5.000 de pompieri instruiți în ultimii 10 ani în 19 țări din întreaga lume / aproximativ 400 de vehicule donate anual pentru instruirea pompierilor
- 3. reducerea numărului de accidente și a consecințelor acestora prin investiții masive în cercetare și dezvoltare**  
safety score / safety coach / servicii conectate / volume mari de date / sisteme de inteligență artificială și securitate cibernetică

**[află mai multe despre programul „Human First”](#)**

# Renault care Service

**Îți suntem mereu alături ca să îți simplificăm experiența de conducere și să investești cât mai puțin timp pentru întreținerea vehiculului Renault: devize și programări online, pachete cu preț fix, contracte de întreținere, asigurare și asistență, programul personalizat My Renault... Profită de soluțiile noastre simple, rapide și adaptate nevoilor tale.**

**Cu serviciul de întreținere conectată, vei primi notificări când s-a apropiat termenul de efectuare a operațiunilor de întreținere a vehiculului și alerte proactive atunci când un eveniment legat de vehicul impune o vizită la atelierul de service. În plus, poți vizualiza starea vehiculului în timp real în spațiul tău My Renault. Renault a dezvoltat, de asemenea, sisteme pentru anticiparea uzurii pieselor. Astfel, clientul este mereu la curent cu starea frânelor sau a bateriei vehiculului și este îndemnat să le înlocuiască, dacă este necesar.**

**[află mai multe despre Renault care Service](#)**



Au fost depuse toate eforturile astfel încât conținutul prezentei broșuri să fie exact și actualizat la data publicării. Acest document a fost elaborat pornind de la produsele preserie sau prototipuri. În cadrul politicii de îmbunătățire permanentă a produselor sale, Renault își rezervă dreptul de a modifica, în orice moment, conținutul legat de specificațiile, vehiculele și accesoriile descrise și reprezentate în prezenta publicație. Aceste modificări sunt aduse la cunoștința concesionarilor Renault în cel mai scurt timp. În funcție de țara de comercializare, versiunile pot fi diferite și anumite echipamente pot să nu fie disponibile (standard, opțional sau ca accesoriu). Te rugăm să consulți agentul Renault local pentru a primi cele mai recente informații. Având în vedere limitele de natură tehnică legate de tipărirea acestui material, culorile reproduse în prezentul document pot fi ușor diferite de culorile reale ale vopselei sau de materialele folosite la interior. Toate drepturile rezervate. Este interzisă reproducerea sub orice formă sau prin orice mijloace a prezentei broșuri, parțial sau integral, fără acordul prealabil, furnizat în scris, din partea Renault.

Publicis – fotografii realizate de: Prodigious, Tomorrow Bureau © Renault Marketing 3D-Commerce – octombrie 2025.

Renault recomandă 



**configurează și comandă →**